



**MODEL** KYMCO AK550

**YEAR** 2017 -->

**LINE** SLIP ON

**MUFFLER** DELTA RACE

**SCHEMATIC**

**ELENCO PARTI / PARTS LIST**

| #  | QTÀ / QTY | DESCRIZIONE / DESCRIPTION                           | CODICE / CODE  |
|----|-----------|---|----------------|
| 1  | 1         | DB killer / DB killer                               | 50.DK.121.0    |
| 2  | 1         | Silenziatore / Muffler                              | DELTA RACE Ø66 |
| 3  | 1         | Staffa / Bracket                                    | 50.SS.1088.0   |
| 4  | 2         | Rondella di sicurezza / Safety washer               | 50.73.604.1    |
| 5  | 2         | Vite M8 x 16 / Screw M8 x 16                        | 50.73.098.1    |
| 6  | 2         | Dado M10 flangiato / Flanged nut M10                | 50.73.332.1    |
| 7  | 2         | Rondella in gomma / Rubber washer                   | 50.73.227.1    |
| 8  | 2         | Rondella in alluminio nera / Black aluminium washer | 50.73.330.1    |
| 9  | 2         | Vite M10x30 / Screw M10x30                          | 50.73.814.1    |
| 10 | 1         | Tubo di raccordo / Link pipe                        | 97730008SE     |
| 11 | 1         | Guarnizione in grafite / Graphite bush              | 50.72.38.44.28 |
| 12 | 1         | Fascetta Ø 44/47 mm / Pipe clamp Ø 44/47 mm         | 50.FA.006.1    |
| 13 | 1         | Molla media / Middle spring                         | 50.73.359.1    |
| 14 | 1         | Tubo in gomma per molla / Rubber pipe for spring    | 50.73.210.1    |

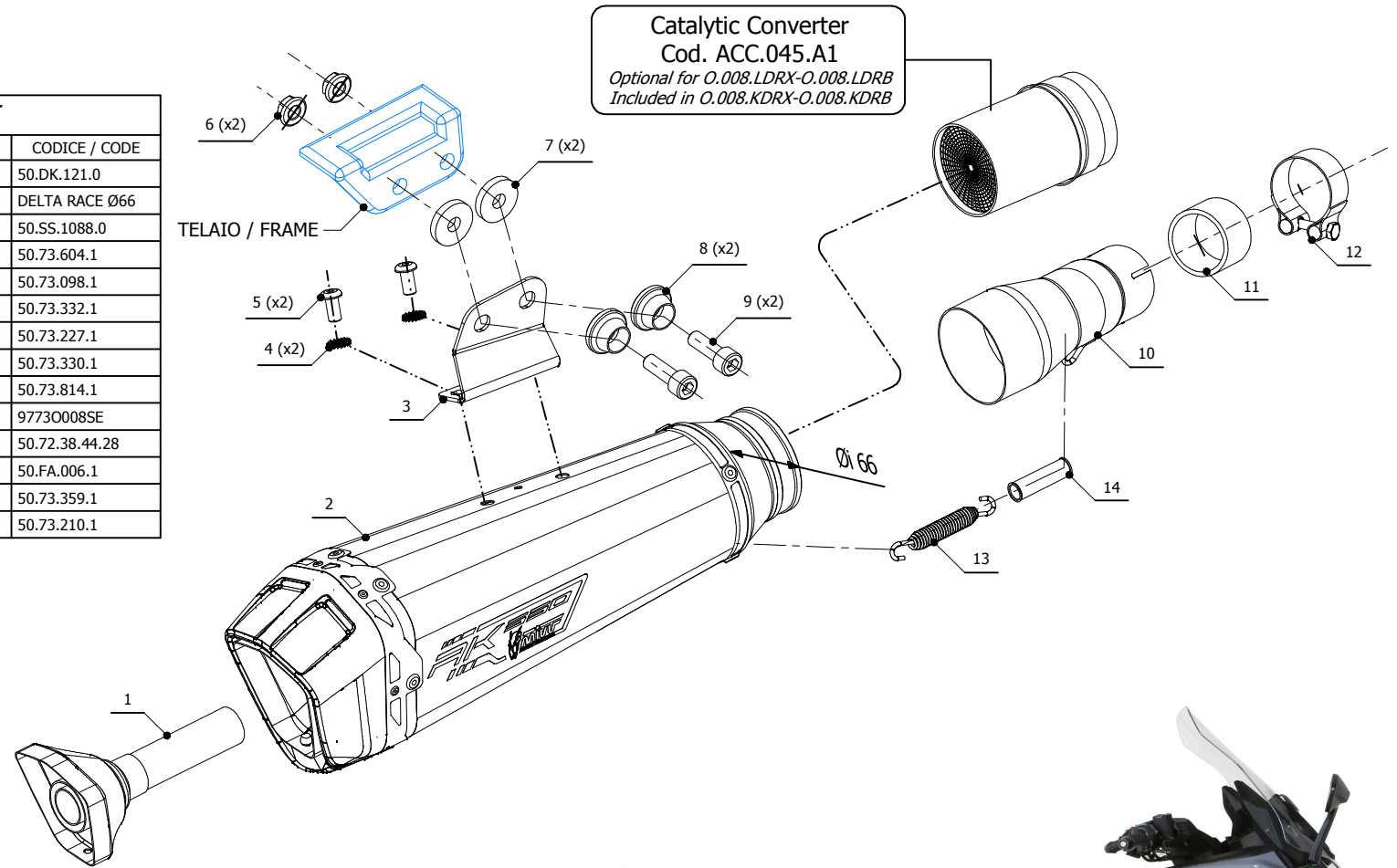

**ATTENZIONE:** La rimozione del riduttore di rumore è considerata una manomissione dell'impianto di scarico che comporta la perdita dell'omologazione per utilizzo stradale e della garanzia prodotto. In caso di rimozione del riduttore di rumore l'impianto di scarico è in configurazione "racing" e può essere utilizzato solo in pista.

**WARNING:** Removal of the noise reducer is considered a tampering of the exhaust system which entails the loss of both the type approval for road use and the product warranty. In case of removal of the noise reducer the exhaust system is in "racing" configuration and can be only used on track.

**APPLICAZIONI / APPLICATIONS**

| CODICE / CODE            | SILENZIATORE / MUFFLER  | TUBO / PIPE      | NOTE                                |
|--------------------------|---|------------------|-------------------------------------|
| O.008.LDRX<br>O.008.LDRB | INOX (COPPA CARBONIO) / ST. STEEL (CARBON CAP)<br>STEEL BLACK | INOX / ST. STEEL | CATALYTIC CONVERTER<br>NOT INCLUDED |
| O.008.KDRX<br>O.008.KDRB | INOX (COPPA CARBONIO) / ST. STEEL (CARBON CAP)<br>STEEL BLACK | INOX / ST. STEEL | CATALYTIC CONVERTER<br>INCLUDED     |

