

**Motorschutzbügel
YAMAHA XVS 950 Midnight Star**

**Artikel-Nummer:
501.4529 chrom**

**Seitenkoffer
Topcases
Gepäckträger
Lock it System
Softbags
Aluminiumkoffer
Lederkoffer
Schutzbügel
Hauptständer
Chopper-Parts
Quad-Parts
Accessoires**



Der Bausatz umfaßt die folgenden Teile:

Stück	Bestellnr.	Bezeichnung
1	704.525HB	Schutzbügel links
1	704.526HB	Schutzbügel rechts
1	704.527HB	Versteifungsbügel
2	151.044	Inbusschraube M10 x 80 x 1,25
2	150.966	Inbusschraube M10 x110 x 1,25
1	150.980	Inbusschraube M10 x 35 x 1,25
2	151.038	Inbusschraube M10 x 40 x 1,25
2	150.938	Linienkopfschraube M8 x 20
2	150.810	U-Scheibe ø8,4 x 1,5
9	150.811	U-Scheibe ø10,5 x 2
2	150.802	Selbstsichernde Mutter M10 x 1,25

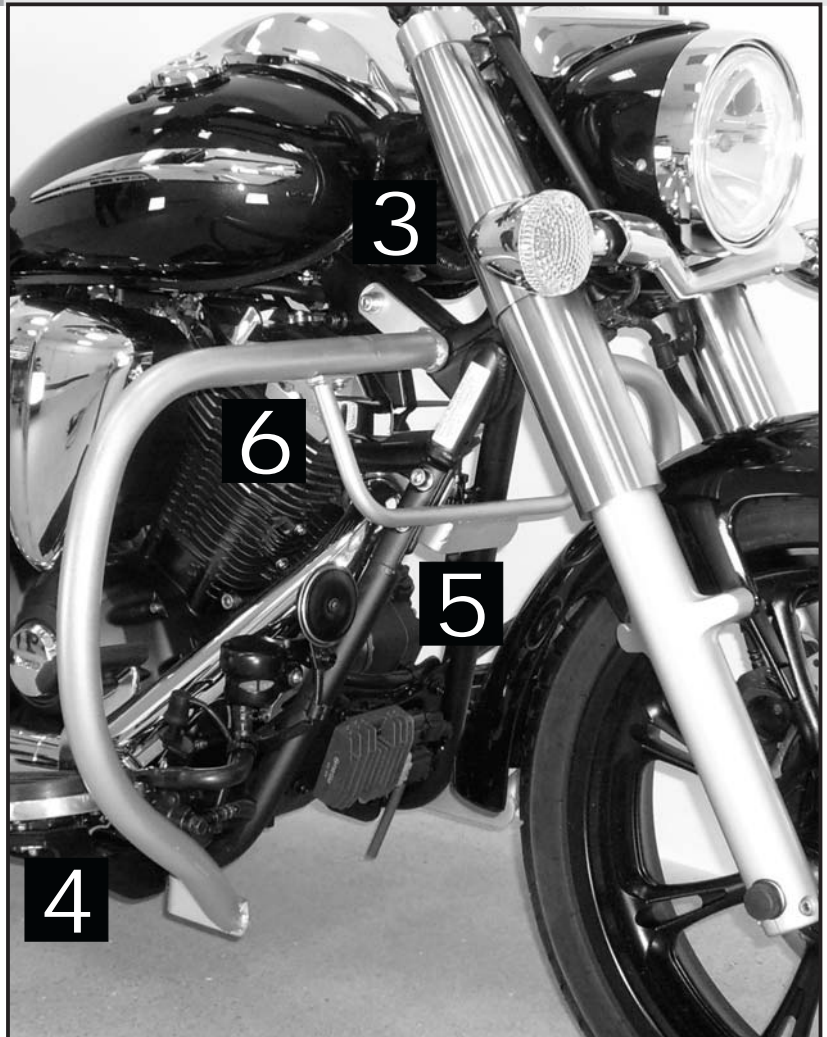

**Anzugsmomente des Motorradherstellers beachten!
Nach der Montage alle Verschraubungen auf festen Sitz kontrollieren!
Bitte beachten Sie unsere beigefügten Serviceinformationen.**

Weiteres lieferbares Zubehör:

Kofferträger	Nr. 650.4529 00 02 chrom	Packtaschenhalter	Nr. 625.4529 chrom
Gepäckbrücke	Nr. 650.4529 01 02 chrom		
Sissybar mit Gepäckbrücke	Nr. 611.4529 chrom	Sissybar ohne Gepäckbrücke	Nr. 600.4529 chrom
Solorack mit Rückenlehne	Nr. 611.4530 chrom	Solorack ohne Rückenlehne	Nr. 600.4530 chrom
Twinlights	Nr. 400.4529 chrom	Fenderguard	Nr. 410.4529 chrom



**Hepco & Becker GmbH
An der Steinmauer 6
D-66955 Pirmasens**

**Tel.: 06331 - 1453 - 100
Fax: 06331 - 1453 - 120
eMail: vertrieb@hepco-becker.de
www.hepco-becker.de**

Motorschutzbügel
YAMAHA XVS 950 Midnight Star

Artikel-Nummer:
501.4529 chrom

Seitenkoffer
Topcases
Gepäckträger
Lock it System
Softbags
Aluminiumkoffer
Lederkoffer
Schutzbügel
Hauptständer
Chopper-Parts
Quad-Parts
Accessoires



Montage

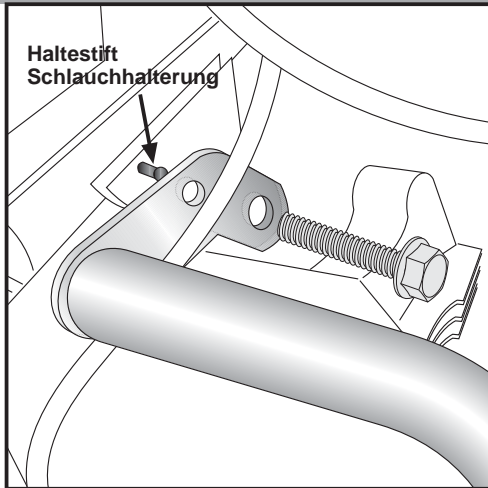

1 linke Seite

Vorbereitung:

Kerzenstecker des Vorderen Zylinders abziehen. Zentralschraube der oberen Motorhalterung am vorderen Zylinder demontieren. Schlauchhalterung des Abluftschlauchs entfernen. Fußrastenanlage mit Schalteinheit entfernen. Schaltgestänge bleibt eingehängt.

Montage Schutzbügel links oben:

Linken Sturzbügel positionieren und die Zentralschraube der Motorhalterung wieder einsetzen. Haltestift der Schlauchhalterung muß in der dafür vorgesehenen Bohrung sitzen!

Achtung: Verschraubungen der Motorhalterung nur wechselseitig lösen! Absenkungsgefahr des Motors!

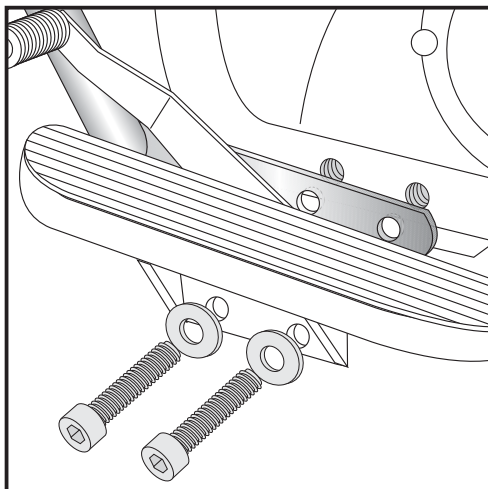

2 Montage Schutzbügel links unten:

Hinter der Fußrastenanlage montieren. Die Originalschrauben durch Inbusschrauben M10x80, Steigung 1,25 und U-Scheiben ø10,5x2 ersetzen. Verschraubungen handfest anziehen!

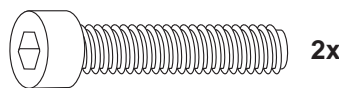

2x



2x

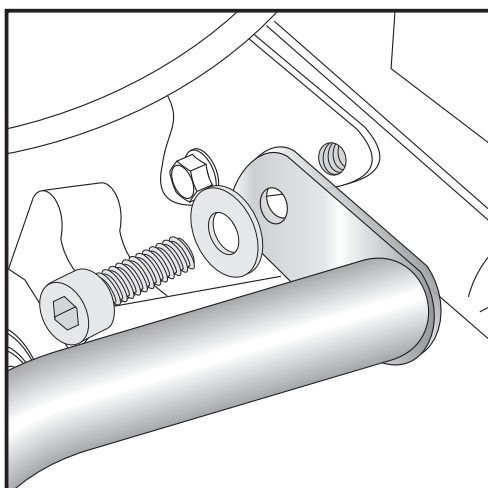

3 rechte Seite

Vorbereitung:

Vordere Verschraubung der Motorhalterung am Zylinder entfernen. Fußrastenanlage mit Bremseinheit demontieren.
-Keine Bremsschläuche demontieren-

Montage Schutzbügel rechts oben:

Rechten Schutzbügel positionieren und Originalschraube durch Inbusschraube M10x35 Steigung 1,25 und U-Scheibe ø10,5x2 ersetzen. Originalschraube entfällt.

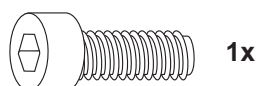

1x



1x

Motorschutzbügel
YAMAHA XVS 950 Midnight Star

Artikel-Nummer:
501.4529 chrom

Seitenkoffer
Topcases
Gepäckträger
Lock it System
Softbags
Aluminiumkoffer
Lederkoffer
Schutzbügel
Hauptständer
Chopper-Parts
Quad-Parts
Accessoires



Montage

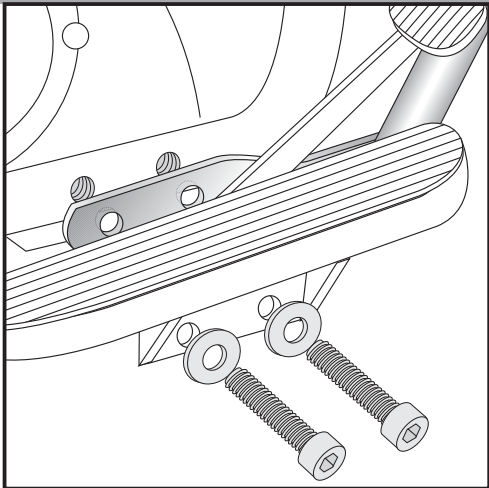

4

Montage Schutzbügel rechts unten:

Fußrastenanlage mit Bremsenheit und Schutzbügelhalterung montieren. Originalschrauben M10x110 Steigung 1,25 und U-Scheibe 10,5x2 ersetzen. Verschraubungen handfest anziehen.

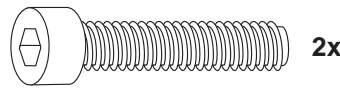

2x

2x

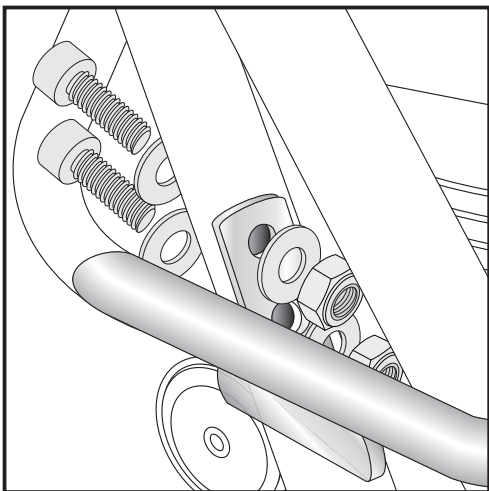

5

Montage Versteifungsbügel

Obere Rahmenverschraubung demontieren und durch die neue Inbusschraube M10x40 x 1,25 und U-Scheibe \varnothing 10,5x2 ersetzen. Dann erst die untere Schraube durch Inbusschraube M10x40 und U-Scheibe \varnothing 10,5x2 ersetzen! Bei gleichzeitigem Lösen beider Schrauben Absenken des Motors möglich! Auf die jetzt längeren Schrauben der Rahmenverschraubung den Versteifungsbügel aufsetzen und mit den selbstsichernden Muttern M10 x 1,25 und den U-Scheiben \varnothing 10,5x2 verschrauben und handfest anziehen.

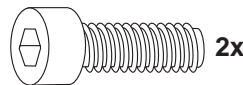

2x

4x

2x

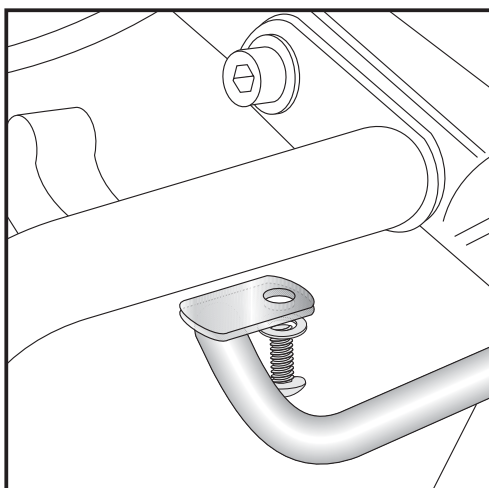

6

Montage Versteifungsbügel links und rechts:

Versteifungsbügel mit dem rechten und linken Schutzbügelteil an den vorgesehenen Verschraubungspunkten verschrauben. Hier die Linsenkopfschrauben M8 x 20 und U-Scheiben \varnothing 8,4 benutzen.

Jetzt alle Verschraubungspunkte der Schutzbügelseiten fest anziehen und nochmals kontrollieren!
Kerzenstecker des vorderen Zylinders wieder aufstecken.
Schlauchhalterung bleibt demontiert.

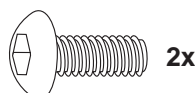

2x

2x

**Engine guard
YAMAHA XVS 950 Midnight Star**

Item - No.:
501.4529 chrome

Side cases
Top cases
Luggage frames
Lock it system
Softbags
Aluminium luggage
Leather luggage
Protection bars
Center stands
Chopper parts
Quad parts
Accessories



The kit includes the following parts:

Quant	item no.	description
1	704.525HB	engine guard left
1	704.526HB	engine guard right
1	704.527HB	bracing bow
2	151.044	allen screw M10 x 80 x 1,25
2	150.966	allen screw M10 x110 x 1,25
1	150.980	allen screw M10 x 35 x 1,25
2	151.038	allen screw M10 x 40 x 1,25
2	150.938	filister head screw M8 x 20
2	150.810	washer ø8,4 x 1,5
9	150.811	washer ø10,5 x 2
2	150.802	self-nock nut M10 x 1,25

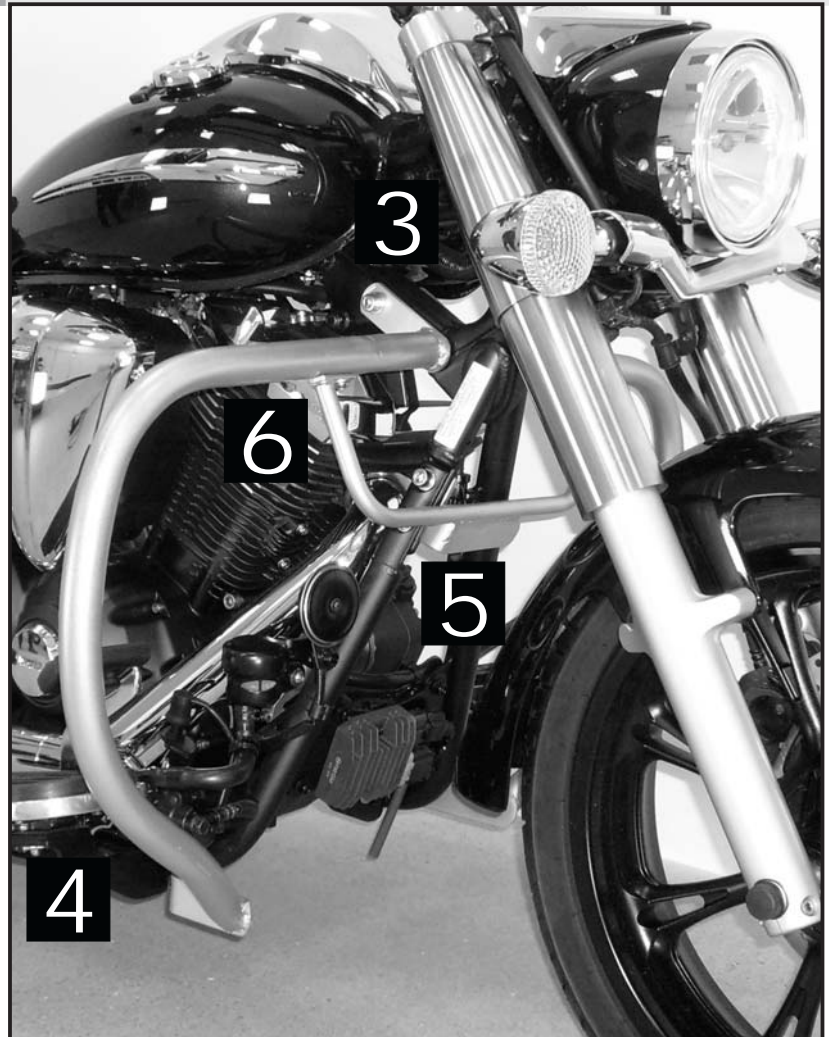

Control all screw connections after the assembling for tightness!
Please notice our enclosed service information.

Also available:

Rear rack chrome	Item-no.: 650.4529 01 02	Side carrier chrome	Item-no.: 650.4529 00 02
Leather bag holder	Item-no.: 625.4529		
Engine guard	Item-no.: 501.4529		
Sissybar with rear rack	Item-no.: 611.4529	Sissybar without rear rack	Item-no.: 600.4529
Solorack with back rest	Item-no.: 611.4530	Solorack without back rest	Item-no.: 600.4530
Twinlights	Item-no.: 400.4529	Fenderguard	Item-no.: 410.4529



Hepco & Becker GmbH
An der Steinmauer 6
D-66955 Pirmasens
Germany

Tel.: +49 6331 - 1453 - 100
Fax: +49 6331 - 1453 - 120
eMail: vertrieb@hepco-becker.de
www.hepco-becker.de

Engine guard YAMAHA XVS 950 Midnight Star

Item - No.:
501.4529 chrome

- Side cases
- Top cases
- luggage frames
- Lock it system
- Soffbags
- Aluminium luggage
- Leather luggage
- Protection bars
- Center stands
- Chopper parts
- Quad parts
- Accessories



Assembling instructions

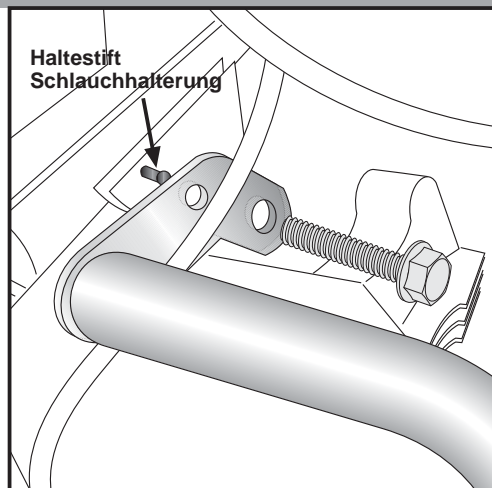

1 left side

Preparing:

Unplug spark plug connector of the front cylinder.
Unscrew engine suspension bolt.
Dismantle tube holder. Dismantle footrest bracket with gear shift.
Gear shift linkage remain connected.

Fastening of the engine guard left top:

Fix the left engine guard with original screw.
Fixing pin of the tube holder should be inside the boring.

Notice: Do it side by side! Otherwise the engine can change position !

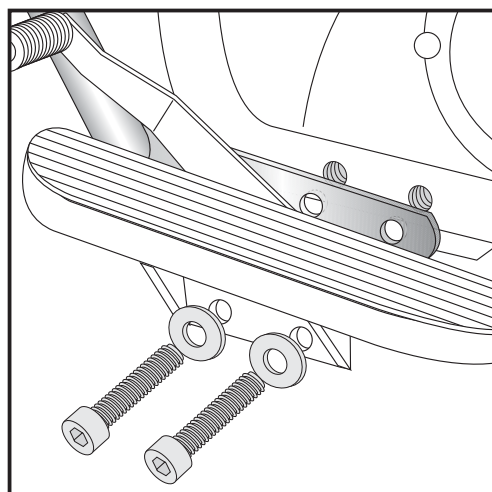

2

Fastening of the engine guard left bottom:

behind the footrest bracket.
Change original screws with allen screws M10x80 x1,25 and washers
ø10,5x2.
Tighten softly!

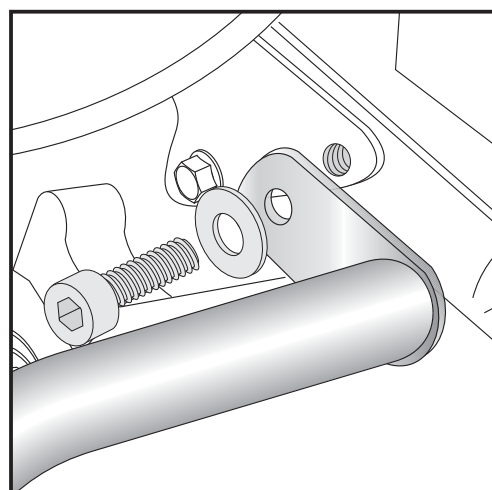
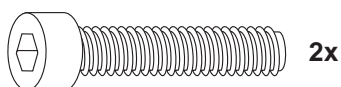

3 right side

Preparing:

Unscrew engine suspension bolt.
Dismantle footrest bracket with brake.
Do not dismantle the brake hose.

Fastening of the engine guard right top:

Fix the engine guard with allen screw M10x35 x 1,25 and washer
ø10,5x2. Original screws are obsolete.

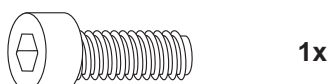

Engine guard
YAMAHA XVS 950 Midnight Star

Item - No.:
501.4529 chrome

- Side cases
- Top cases
- luggage frames
- Lock it system
- Soffbags
- Aluminium luggage
- Leather luggage
- Protection bars
- Center stands
- Chopper parts
- Quad parts
- Accessories



Assembling instructions

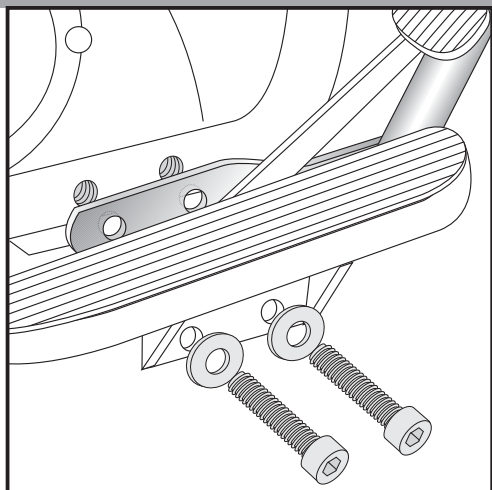

4

Fastening of the engine guard right bottom:

behind the footrest bracket.
Change original screws with allen screws M10x110 x1,25 and washers \varnothing 10,5x2.
Tighten softly!

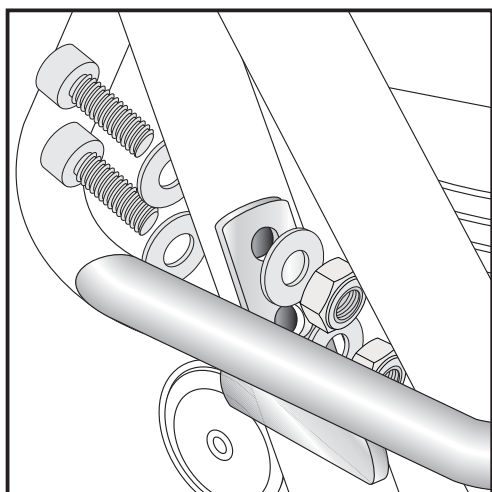
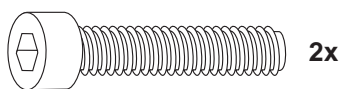

5

Fastening of the bracing bow:

Unscrew top engine suspension bolt.
Change original screw with allen screw M10x40 x1,25 and washer \varnothing 10,5x2. After that, unscrew second engine suspension bolt.
Change original screw with allen screw M10x40 x1,25 and washer \varnothing 10,5x2. Fix the bow with washers \varnothing 10,5 and self-lock nuts M10.

Notice: Do not unscrew both engine suspension bolts at the same time ! Otherwise the engine can change position !

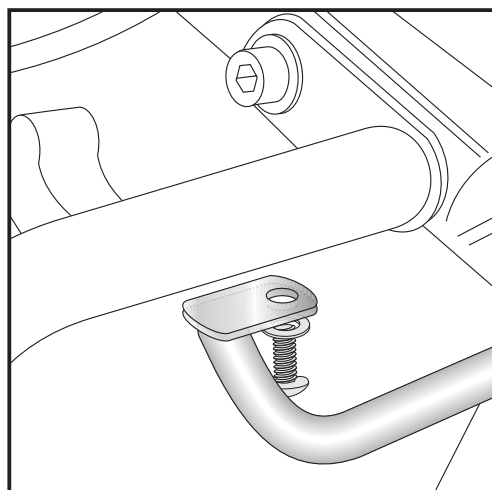
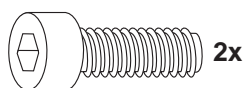

6

Fastening of the bracing bow left + right:

Fix the bow to the engine guards with filister head screws M8 x 20 and washers \varnothing 8,4.

Now the screws should be tightened to the torque specified.
Mount spark plug connector of the front cylinder.

