



C-Bow

KTM 1290 Superduke R

Artikel-Nr.: 630.712 schwarz

KTM 1290 Superduke R

Artikel-Nr.: 4011-012-131 schwarz

## Montage

Der Bausatz umfaßt die folgenden Teile:

Stück	Bestellnr.	Bezeichnung			
2	700007063	C-Bow schwarz	2	150.787	Linsenkopfschraube M8 x 55
1	700008399	C-Bow Halteadapter vorne links	2	151.364	Inbusschraube M5 x 40
1	700008400	C-Bow Halteadapter vorne rechts	2	151.139	Sechskantschraube M6x12
1	700008401	C-Bow Halteadapter hinten links	8	150.916	Sechskantschraube M6x18
1	700008402	C-Bow Halteadapter hinten rechts	10	150.809	U-Scheibe Ø6,4
1	700008403	Verbindungsbügel	2	150.810	U-Scheibe Ø8,4



**Anzugsmomente des Motorradherstellers beachten!**  
Nach der Montage alle Verschraubungen auf festen Sitz kontrollieren!  
Bitte beachten Sie unsere beigefügten Serviceinformationen.



**Hepco & Becker GmbH**  
An der Steinmauer 6  
D-66955 Pirmasens  
Tel.: 06331 - 1453 - 100  
Fax: 06331 - 1453 - 120  
eMail: [vertrieb@hepco-becker.de](mailto:vertrieb@hepco-becker.de)  
[www.hepco-becker.de](http://www.hepco-becker.de)



**Krauser GmbH**  
An der Steinmauer 6  
D-66955 Pirmasens  
Tel.: 06331 - 1453 - 250  
Fax: 06331 - 1453 - 260  
eMail: [vertrieb@krauser.de](mailto:vertrieb@krauser.de)  
[www.krauser.de](http://www.krauser.de)



C-Bow

KTM 1290 Superduke R

Artikel-Nr.: 630.712 schwarz

KTM 1290 Superduke R

Artikel-Nr.: 4011-012-131 schwarz

## Montage

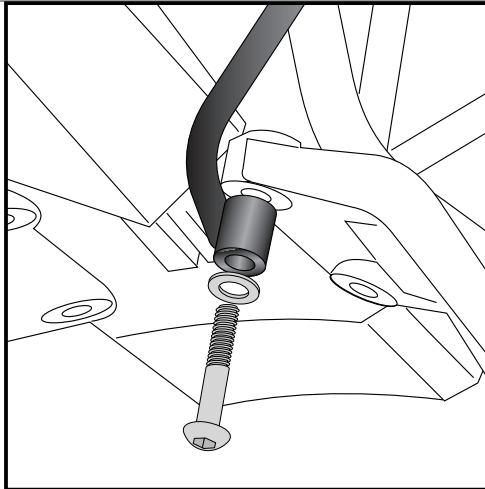

**1**

Befestigung der Halteadapter vorne links und rechts:

Die hintere Schraube des Soziusrastenhalters demontieren (diese entfällt). An dem nun freien Gewinde den Halteadapter mit der Linsenkopfschraube M8x55 und U-Scheibe  $\varnothing 8,4$  montieren. Die Schraube noch nicht ganz anziehen.

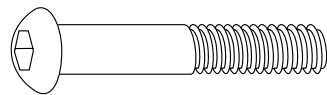

2x

2x

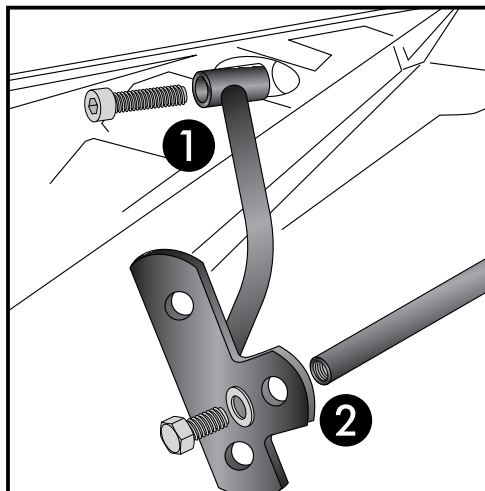

**2**

Befestigung der Halteadapter hinten links und rechts: ①

Die hintere Schraube der Seitenverkleidung ausdrehen -entfällt. An der nun freien Bohrung den Halteadapter mit der Inbusschraube M5x40 montieren. Schraube noch nicht ganz festziehen.

Montage des Verbindungsbügels: ②

Dieser verläuft quer unter dem Kotflügel und wird links und rechts an der Lasche der hinteren Halteadapter mit der Sechskantschraube M6x12 sowie U-Scheibe  $\varnothing 6,4$  verschraubt. Noch nicht ganz festziehen.

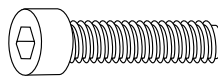

2x

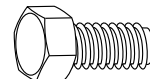

2x



2x

Montage des C-Bow links und rechts:  
an den zuvor montierten Halteadaptern

Zur Befestigung die Sechskantschrauben M6 x 18 mit U-Scheiben  $\varnothing 6,4$  verwenden.

Teile korrekt ausrichten und alle Schrauben anziehen.

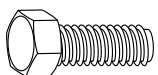

8x

8x



**3**

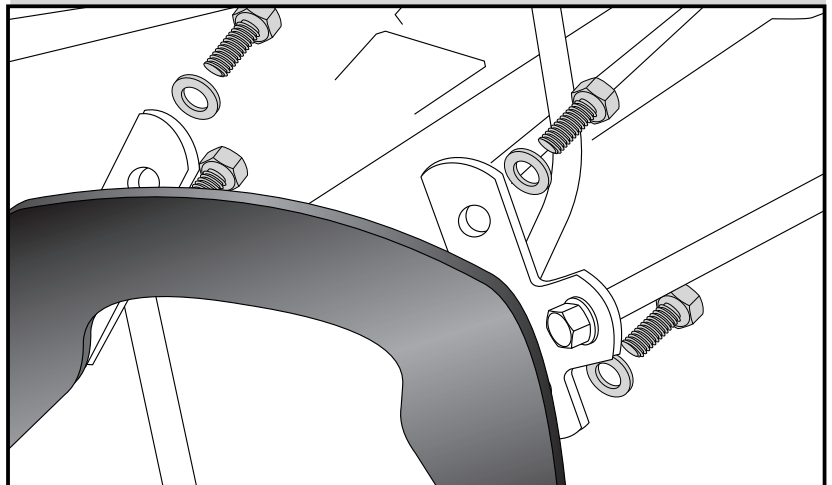



C-Bow

KTM 1290 Superduke R

Item no.: 630.712 black

KTM 1290 Superduke R

Item no.: 4011-012-131 black

## Assembling instructions

The kit includes the following parts:

Quant	item no.	description			
2	700007063	C-Bow black	2	150.787	filister head screw M8 x 55
1	700008399	C-Bow adapter front left	2	151.364	allen screw M5 x 40
1	700008400	C-Bow adapter front right	2	151.139	hexagon bolt M6x12
1	700008401	C-Bow adapter rear left	8	150.916	hexagon bolt M6x18
1	700008402	C-Bow adapter rear right	10	150.809	washer Ø6,4
1	700008403	bracing bow	2	150.810	washer Ø8,4



Control all screw connections after the assembling for tightness!  
Please notice our enclosed service information.



**Hepco & Becker GmbH**  
An der Steinmauer 6  
D-66955 Pirmasens  
Tel.: 0049 6331 - 1453 - 100  
Fax: 0049 6331 - 1453 - 120  
eMail: [vertrieb@hepco-becker.de](mailto:vertrieb@hepco-becker.de)  
[www.hepco-becker.de](http://www.hepco-becker.de)



**Krauser GmbH**  
An der Steinmauer 6  
D-66955 Pirmasens  
Tel.: 0049 6331 - 1453 - 250  
Fax: 0049 6331 - 1453 - 260  
eMail: [vertrieb@krauser.de](mailto:vertrieb@krauser.de)  
[www.krauser.de](http://www.krauser.de)



C-Bow

KTM 1290 Superduke R

Item no.: 630.712 black

KTM 1290 Superduke R

Item no.: 4011-012-131 black

## Assembling instructions

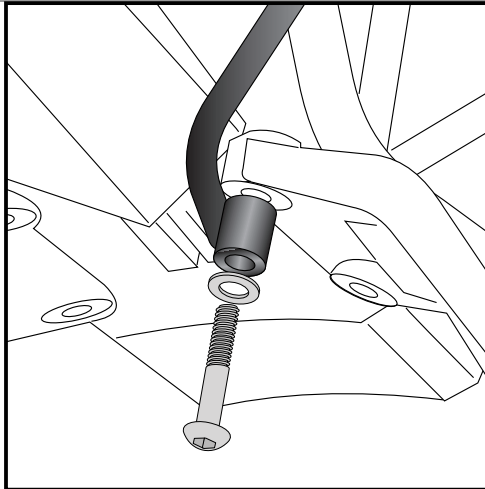

**1**

Fastening of the front adapter left and right :  
dismantle the rear bolting of the passengers footrest bracket  
- screw is obsolete.  
Fix the adapter with filister head screws M8 x 55mm with  
washer  $\varnothing 8,4$ .  
Do not to tighten yet.

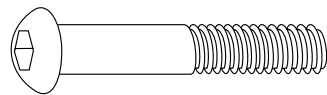

2x

2x

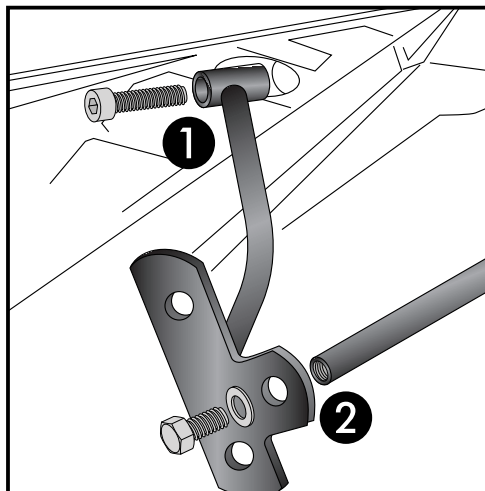
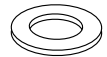

**2**

Fastening of the rear adapter left and right : 1  
dismantle the rear bolting of the side cover  
- screw is obsolete.  
Fix the adapter with allen screws M5 x 40mm.  
Not to tighten yet.  
Fastening of the bracing bow: 2  
This extends transversely under the fender and will be  
fixed to the adapters with hexagon bolts M6 x 12 mm with washers  
 $\varnothing 6,4$ .  
Do not to tighten yet.

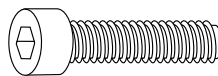

2x

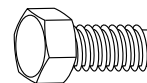

2x



2x

Fastening of the C-Bow left and right:  
at the adapters with hexagon bolts  
M6 x 18 and washers  $\varnothing 6,4$ .

Now align and tighten all parts.

**3**

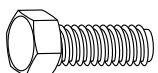
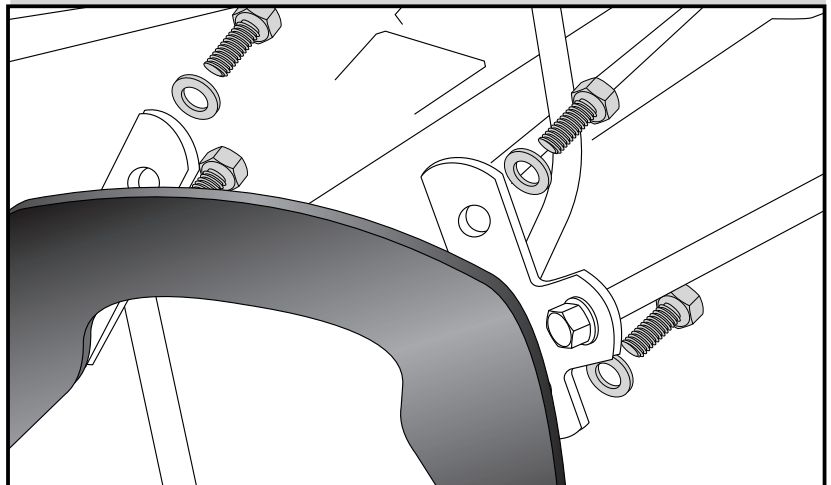

8x

8x

