

- (E)** Consejo para un correcto montaje del kit: No apretar los tornillos del todo hasta asegurarse que el KIT está correctamente colocado y alineado.
- (GB)** Advice for correct fitting of the kit: Do not fully tighten the screws until it is ensured that the KIT is correctly attached and aligned.
- (F)** Conseil pour un montage correct du kit: Ne pas serrer les vis avant d'être sûr que le KIT est correctement monté et ajusté.
- (D)** Hinweis für einen korrekten Einbau des Bausatzes: Ziehen Sie die Schrauben nicht ganz fest, bevor Sie sich nicht vergewissert haben, daß der Bausatz korrekt eingestellt und ausgerichtet ist.
- (I)** Consiglio per un montaggio corretto del kit: Non stringere del tutto le viti fin tanto non si è sicuri che il kit è collocato correttamente e allineato.

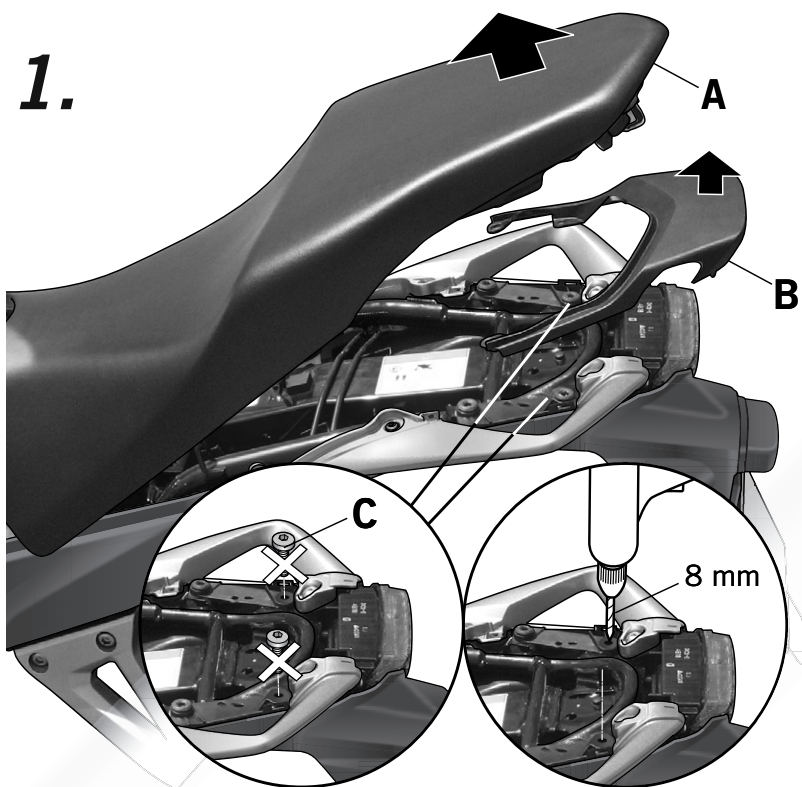

- (E)** Desmontar el asiento (A). Desmontar la tapeta trasera (B). Desmontar y desestimar el tornillo (C). Pasar una broca de  $\varnothing 8$  en el agujero resultante.
- (GB)** Disassemble the seat (A). Disassemble the rear cover (B). Disassemble and remove the screw (C). Put a drill of  $\varnothing 8$  in the hole obtained.
- (F)** Démonter le siège (A). Démonter le couvercle arrière (B). Démonter et jeter le vis (C). passer une mèche de  $\varnothing 8$  dans le trou résultant.
- (D)** Den Sitz (A) abmontieren. Die hintere Klappe (B) abmontieren. Die Schraube (C) entfernen und beiseite legen. Einen  $\varnothing 8$  Bohrer durch das entstehende Loch führen.
- (I)** Smontare la sella (A). Smontare il coperchietto posteriore (B). Smontare e togliere la vite (C). Passare una punta da  $\varnothing 8$  nel foro rimanente.

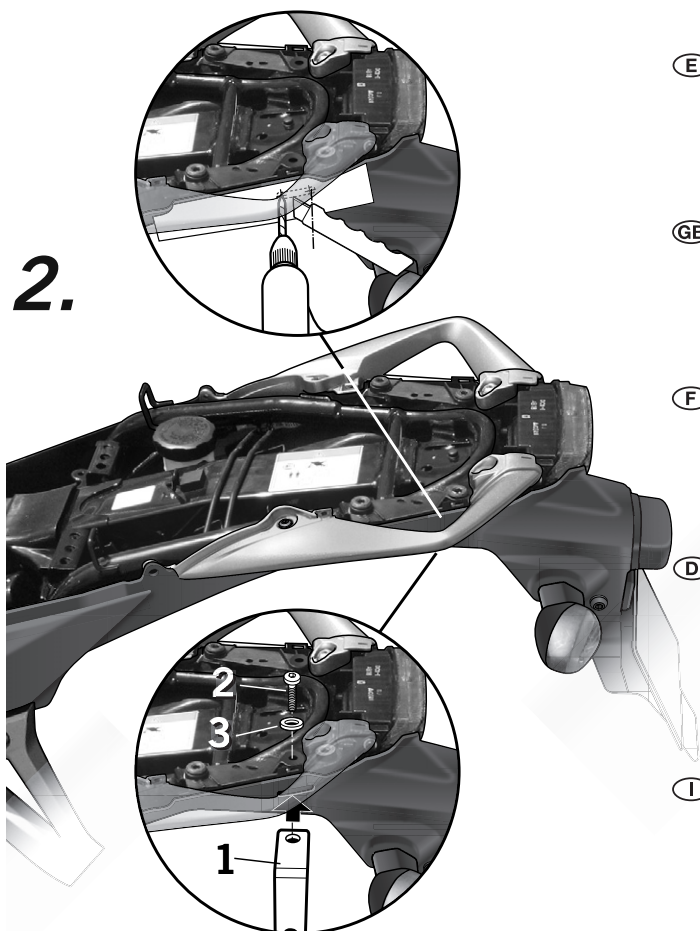

- (E)** Colocar la plantilla adjunta y realizar la ranura señalada. (Nota: Se recomienda realizar primero dos agujeros de  $\varnothing 6$  y luego realizar el corte con un cortador). Montar el pasamano escuadra (1) mediante los tornillos (2) y las arandelas (3) y no apretar fuerte hasta que no esté todo alineado.
- (GB)** Place the enclosed template and make the groove as indicated. (Note: it is recommended to make, at first instance, two holes of  $\varnothing 6$  and then make the nick by means of a cutter). Assemble the square handrail (1) by means of the screws (2) and the washers (3) and do not fully tighten until make sure that all is properly aligned.
- (F)** Placer la semelle ci-jointe et réaliser une rainure comme indiqué. (Note: Nous vous conseillons de faire d'abord deux trous de  $\varnothing 6$  et après y faire une déchirure avec un cutter). Monter le passe mains équerre (1) au moyen des vis (2) et des rondelles (3) et ne pas serrer complètement tant que tout soit correctement aligné.
- (D)** Die beiliegende Schablone auflegen und die aufgezeichnete Rille machen. (Hinweis: Wir empfehlen erst zwei Löcher von  $\varnothing 6$  Durchmesser zu machen, und diese dann mit einem Schnitt mit einer Säge zu verbinden). Den rechtwinkligen Handlauf (1) mit den Schrauben (2) und Unterlegscheiben (3) anbringen. Die Schrauben erst dann festziehen, wenn Sie sich sicher sind, dass sie genau übereinstimmen.
- (I)** Collocare la maschera allegata e realizzare la scanalatura indicata. (Nota: Si raccomanda di realizzare prima due fori da  $\varnothing 6$  e in seguito realizzare la scanalatura con un elemento tagliente). Montare la staffa a squadra (1) mediante le viti (2) e le rondelle (3) e non stringere troppo sino a quando il tutto non sia ben allineato.

3.

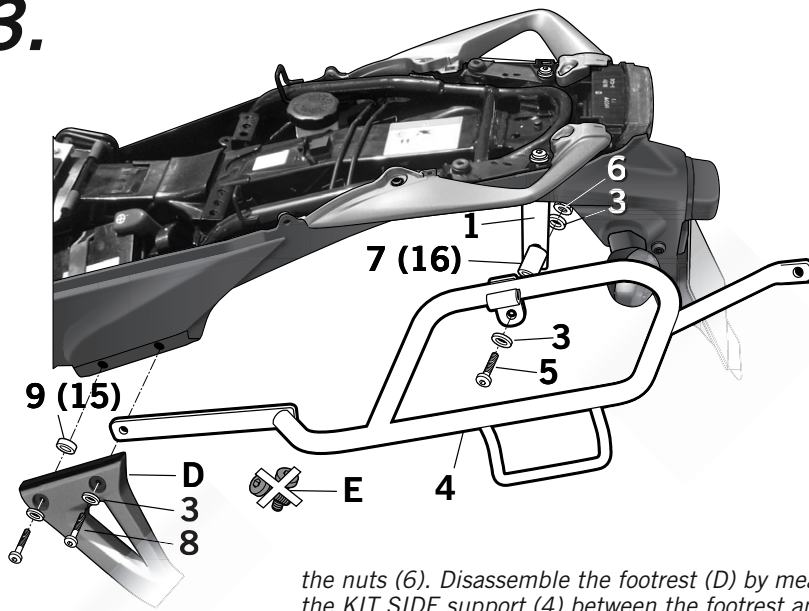

- (E) Montar los soportes KIT SIDE (4) al pasamano escuadra (1) mediante los tornillos (5), las arandelas (3), el distanciador (7) (si su moto ya posee los soportes KIT TOP (HOCR81ST) se utilizará el distanciador (16)) y las tuercas (6). Desmontar las estriberas (D) mediante los tornillos (E) que se desestiman, y montar los soportes KIT SIDE (4) entre las estriberas y el chasis mediante los tonillos (8) y las arandelas (3). Colocar el distanciador (9) a modo de grueso (si su moto ya posee los soportes KIT TOP, se utilizará el distanciador (15)).

(GB) Assemble the KIT SIDE support (4) to the square handrail (1) by means of the screws (5), the washers (3), the spacer (7) (if your motorcycle already has the KIT TOP support (HOCR81ST) the distance piece (16) will be used) and the nuts (6). Disassemble the footrest (D) by means of the screws (E) and remove it; assemble the KIT SIDE support (4) between the footrest and the chassis by means of the screws (8) and the washers (3). Put the spacer (9) roughly (if your motorcycle already has the KIT TOP support, the distance piece (15) will be used).

(F) Monter les supports KIT SIDE (4) sur le passe mains équerre (1) au moyen des vis (5), des rondelles (3), les entretoises (7) (si votre moto possède déjà les supports KIT TOP (HOCR81ST) se utilisera l'entretoise (16)) et des écrous (6). Démontez les repose-pieds (D) au moyen des vis (E) en les jetant; monter les supports KIT SIDE (4) entre les repose-pieds et le châssis au moyen des vis (8) et les rondelles (3). Placer les entretoises (9) en gros façon (si votre moto possède déjà les supports KIT TOP, se utilisera l'entretoise (15)).

- (D) KIT SIDE (4) mit den Schrauben (5), Unterlegscheiben (3), das Distanzstück (7) (wenn Motorrad bereits mit KIT TOP Stützen (HOCR81ST) wird der Distanzhalter (16) benützt) und Muttern (6) an den rechtwinkligen Handlauf (1) befestigen. Die Riemen (D) durch entfernen der Schrauben (E) abmontieren. Beiseite legen und die Halterungen KIT SIDE (4) zwischen dem Riemen und dem Rahmen mit den Schrauben (8) und den Unterlegscheiben (3) befestigen. Das Distanzstück (9) als Abstandhalter anbringen (wenn Motorrad bereits mit KIT TOP Stützen, wird der Distanzhalter (15) benützt).

(I) Montare i supporti KIT SIDE (4) alla staffa a squadra (1) mediante le viti (5), le rondelle (3), distanziatore (7) (se la sua moto possiede già i supporti KIT TOP (HOCR81ST) si utilizzerà il distanziatore (16)) e i dadi (6). Smontare i poggia piedi (D) mediante le viti (E) che verranno tolte, e montare i supporti KIT SIDE (4) tra i poggia piedi e il telaio mediante le viti (8) e le rondelle (3). Collocare il distanziatore (9) come spessore (se la sua moto possiede già i supporti KIT TOP, si utilizzerà il distanziatore (15)).

4.

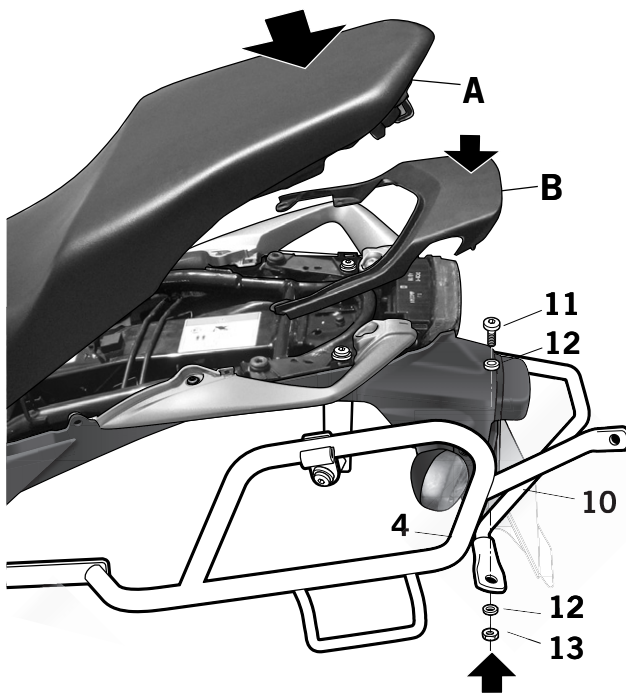

- (E) Montar varilla de unión soportes (10) a los soportes KIT SIDE (4) y fijarla con los tornillos (11), arandelas (12) y tuercas (13). Realizar la conexión de los intermitentes incluidos en este KIT SIDE, fijar mediante las bridas (14). Montar la tapeta trasera (B). Montar el asiento (A).

(GB) Assemble the union spoke of the supports (10) into the supports of KIT SIDE (4) and fix it by using the screws (11), the washers (12) and nuts (13). Make the indicators connected included in the KIT SIDE, and fix them by means of the bridles (14). Assemble the lower cover (B). Assemble the seat (A).

- (F) Monter la barre de l'ensemble des supports (10) et l'inclure aux supports du KIT SIDE (4) et la fixer avec les vis (11), les rondelles (12) et les écrous (13). Relier les clignotants inclus dans ce KIT SIDE, et les fixer à l'aide des brides (14). Monter le couvercle arrière (B). Monter le siège (A).

(D) Anschlußstange Unterstützungen (10) zu den Unterstützungen anbringen KIT SIDE (4) und es mit den Schrauben (11), den Unterlegscheiben (12) und den Nüssen regeln (13). Die Beziehung von den zeitweiligen herstellern einschließend diesbezüglich KIT SIDE, mittels der Zäume regeln (14). Die hintere Klappe (B) wieder montieren. Den Sitz (A) montieren.

- (I) Montare le asta di collegamento supporto (10) al supporto KIT SIDE (4) e fissare con i viti (11), rondelle (12) e i dadi (13). Collegare le luci lampeggianti inclusi in questo KIT SIDE, fissare mediante dalla flange (14). Montare il coperchietto posteriore (B). Montare la sella (A).

COMPONENTES / PARTS / COMPOSANTES / EINZELBAUTEILE / COMPONENTI:

Pos.	Ref.	Cant.	
1	261367	2	Pasamano escuadra - <i>Square handeail</i> - Passe mains équerre - <i>au moyen de</i> - Staffa a squadra
2	304081	2	Tornillo M8 x 20 DIN 7380 - <i>Screw</i> - Vis - <i>Schraube</i> - Vite
3	303020	10	Arandela Ø8 - <i>Washer</i> - Rondelle - <i>Scheibe</i> - Rondella
4	261370	1	Soporte derecho - <i>Right support</i> - Support droit - <i>Rechter Träger</i> - Supporto destro
	261371	1	Soporte izquierdo - <i>Left support</i> - Support gauche - <i>Linker Träger</i> - Supporto sinistro
5	304173	2	Tornillo M8 x 75 DIN 7380 - <i>Screw</i> - Vis - <i>Schraube</i> - Vite
6	302024	2	Tuerca M8 autoblocante - <i>Self-blocking Nut M8</i> - Écrou M8 autobloquant - <i>Selbstanziehende Mutter M8</i> - Bullone M8 autobloccante
7	261123	2	Distanciador Ø18 Ø11 x 48 - <i>Distancers</i> - Entre-toise - <i>Abstandshalter</i> - Separatore
8	304053	4	Tornillo M8 x 30 DIN 7380 - <i>Screw</i> - Vis - <i>Schraube</i> - Vite
9	260648	2	Distanciador Ø16 Ø9 x5 - <i>Distancers</i> - Entre-toise - <i>Abstandshalter</i> - Separatore
10	261377	1	Soporte tubo unión - <i>Junction tube support</i> - Support d'attache du pot - <i>Linker Full-Träger</i> - Supporto tubo d'unione
11	304052	2	Tornillo M6 x 20 DIN 7380 - <i>Screw</i> - Vis - <i>Schraube</i> - Vite
12	303000	4	Arandela Ø6 - <i>Washer</i> - Rondelle - <i>Scheibe</i> - Rondella
13	302021	2	Tuerca M6 autoblocante - <i>Self-blocking Nut M6</i> - Écrou M6 autobloquant - <i>Selbstanziehende Mutter M6</i> - Bullone M6 autobloccante
14	260695	4	Bridas - <i>Clamp</i> - Brides - <i>Große</i> - Fascette
15	260538	2	Distanciador Ø16 Ø9 x 9 - <i>Distancers</i> - Entre-toise - <i>Abstandshalter</i> - Separatore
16	260712	2	Distanciador Ø20 Ø11 x 22 - <i>Distancers</i> - Entre-toise - <i>Abstandshalter</i> - Separatore

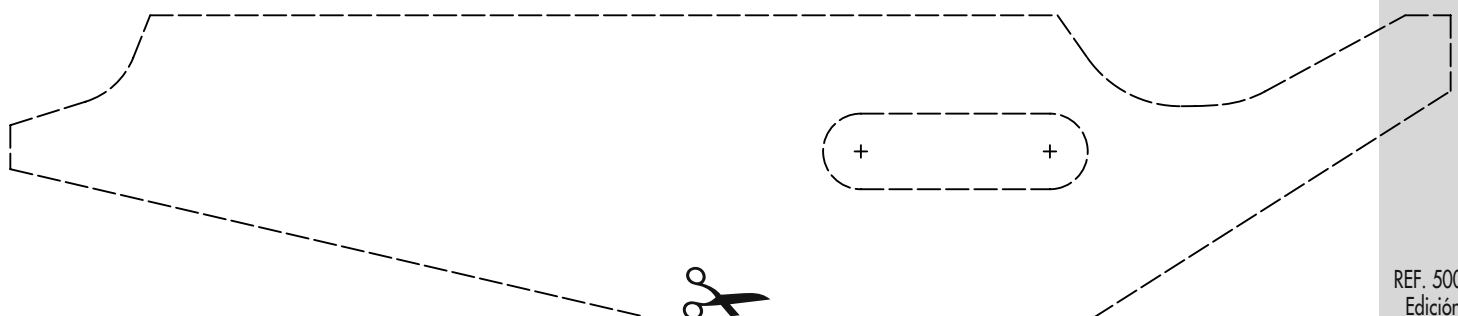

**HONDA CROSSRUNNER 800 '11**  
 HOCR81SF  
**KIT SIDEMASTER**

**SHAD**