



ALK.00.165.30900/S  
Revision: 00

## TraX ® Universal-Halter TraX ® Universal-Mount

### Montagehinweise

**ACHTUNG: Die Montage dieses Produktes kann kompliziert sein und erfordert ein gutes technisches Verständnis. Wenn Sie unsicher sind, lassen Sie Montage und Wartung durch eine Fachwerkstatt durchführen. SW-MOTEC übernimmt keine Haftung für Schäden, die durch eine unsachgemäße Montage verursacht wurden.**

Alle vom Motorrad gelösten Schrauben sind gemäß Herstellerangaben wieder zu montieren, oder mit von SW-MOTEC gelieferten Schrauben zu ersetzen. Falls nicht anderweitig definiert, diese Schrauben nach Tabelle anziehen.

**M5**      **1 Nm**

Gegebenenfalls Schrauben mit flüssiger Schraubensicherung einkleben.

Prüfen Sie nach 50 km alle Verbindungen auf festen Sitz.

**Technische Änderungen vorbehalten. Irrtümer ausgenommen.**

SW-MOTEC GmbH & Co. KG  
Ernteweg 8/10  
35282 Rauschenberg  
Germany

Tel. +49 (0) 64 25/8 16 8-00  
Fax +49 (0) 64 25/8 16 8-10

info@sw-motech.com  
www.sw-motech.com

### Mounting Instructions

**ATTENTION: The assembly of this product can be complicated and requires a good technical understanding. If you are not sure of how to do this, have a specialty garage perform the mounting and service. SW-MOTEC accepts no liability for damages caused by improper installation.**

All screws, bolts and nuts, including all replacement hardware provided by SW-MOTEC, should be tightened to the torque specified in the OEM maintenance manual for your motorcycle. If no torque specifications are provided in the OEM maintenance manual, the following torques may be used:

**M5**      **1 Nm**

All screws, bolts and nuts should be checked after driving the first 50 km to ensure that all are tightened to the proper torque.

Medium strength liquid thread-locker (i.e., "Loctite") should be used to secure all screws, bolts and nuts.

**Subject to change. Not responsible for typos.**

**ACHTUNG / ATTENTION**

Der Universal-Halter (1) kann an jeder geeigneten Stelle der TraX ® EVO ALU-BOXEN verschraubt werden. Achten Sie darauf, dass die Freigängigkeit von beweglichen Teilen in allen Bewegungszuständen Ihres Fahrzeugs gewährleistet ist. Achten Sie des weiteren darauf, dass die beweglichen Komponenten der TraX ® EVO ALU-BOXEN voll funktionsfähig bleiben. Stellen Sie unbedingt im Vorfeld sicher, dass das von Ihnen gewählte Halteblech mit den verbauten Komponenten ausreichend Platz hat.

The universal-mount (1) can be mounted at any suitable location on the TraX ALU-BOX ® EVO. Make sure in advance that your mounting plate with built-in components has sufficient space. Once installed, nothing should interfere with any moving components of the motorcycle TraX ALU-BOX ® EVO.

**ACHTUNG / ATTENTION**

**Achte Sie bei Verwendung dieses Artikels darauf, dass die maximale Zuladung Ihres Kofferträgers bzw. Koffers nicht überschritten wird!**

**When using this product, make sure the maximum load of the luggage carrier or sidecase is not exceeded!**

1

Universal-Halter  
Universal-Mount



ALK.oo.165.510

Anzahl/Pcs. 1

2

Linsenkopfschraube  
Lenshead Screw



M5 x 6 ISO 7380

Anzahl/Pcs. 4

3

Dichtungsring  
O-Ring



4,47 x 1,78

Anzahl/Pcs. 4

4

Bolzen  
Bolt



TRT.oo.640.051

Anzahl/Pcs. 1

Schritt 1  
Step 1

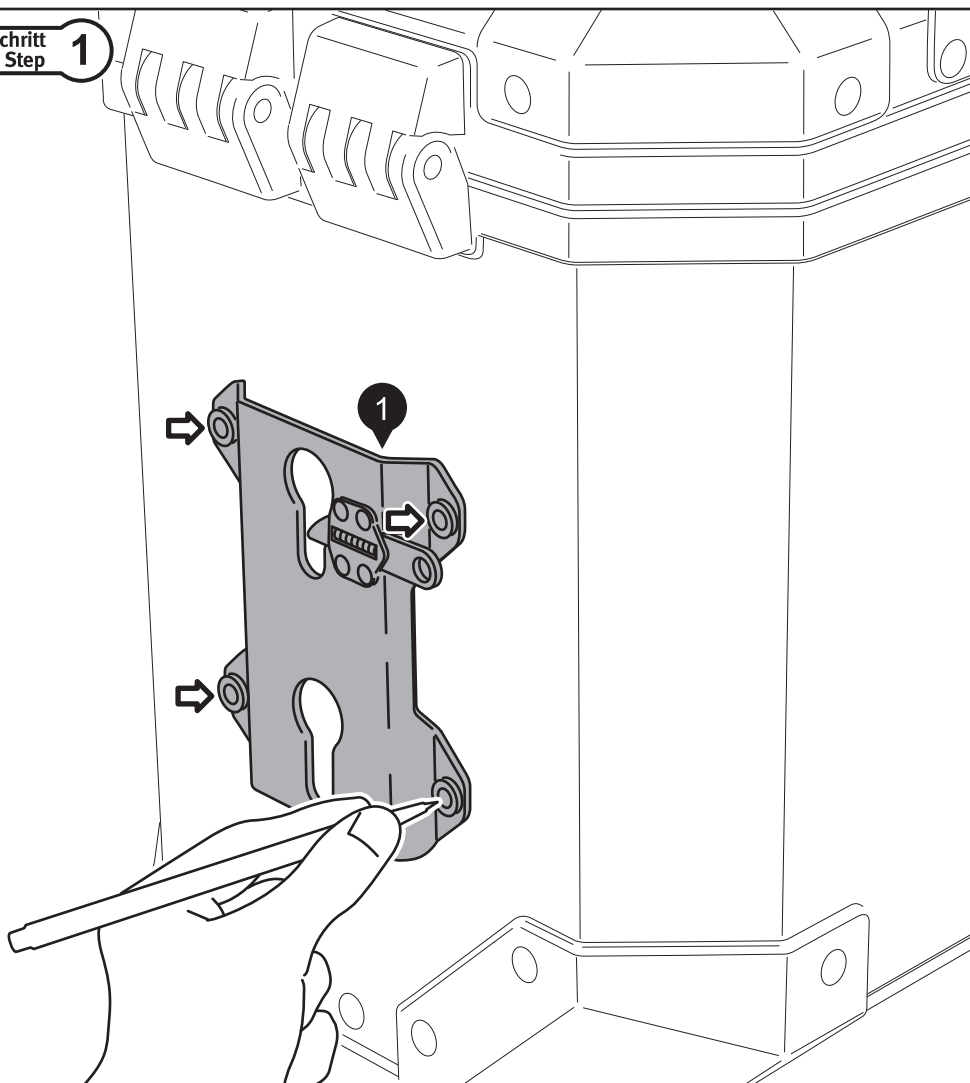

Legen Sie den Universal-Halter (1) auf das Gehäuse der TraX ® EVO ALU-BOX. Markieren Sie mit einem wasserlöslichen Marker die vier Bohrpunkte.

Position the universal-mount (1) on the EVO ® TraX ALU-BOX. Mark the four drilling points with a non-permanent marker, as shown in the drawing.

Schritt 2  
Step 2

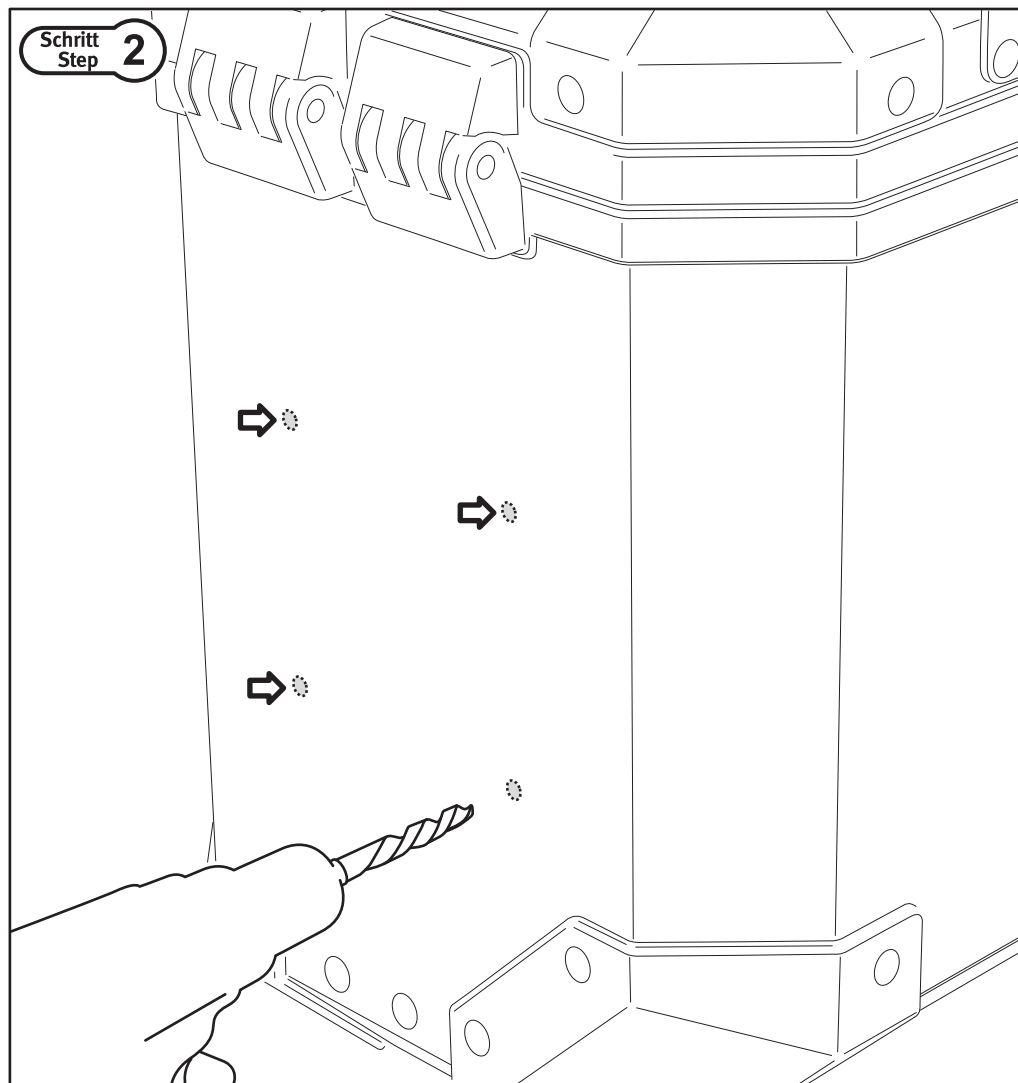

Nutzen Sie einen 5,5-mm-Bohrer, um das Gehäuse der TraX ® EVO ALU-BOX an den markierten Stellen aufzubohren. Entgraten Sie anschließend die Ränder der Bohrlöcher

Use a 5.5-mm drill bit to drill four holes through the housing of the EVO ® TraX ALU-BOX at the marked locations. Then deburr the edges of the holes

Schritt Step 3

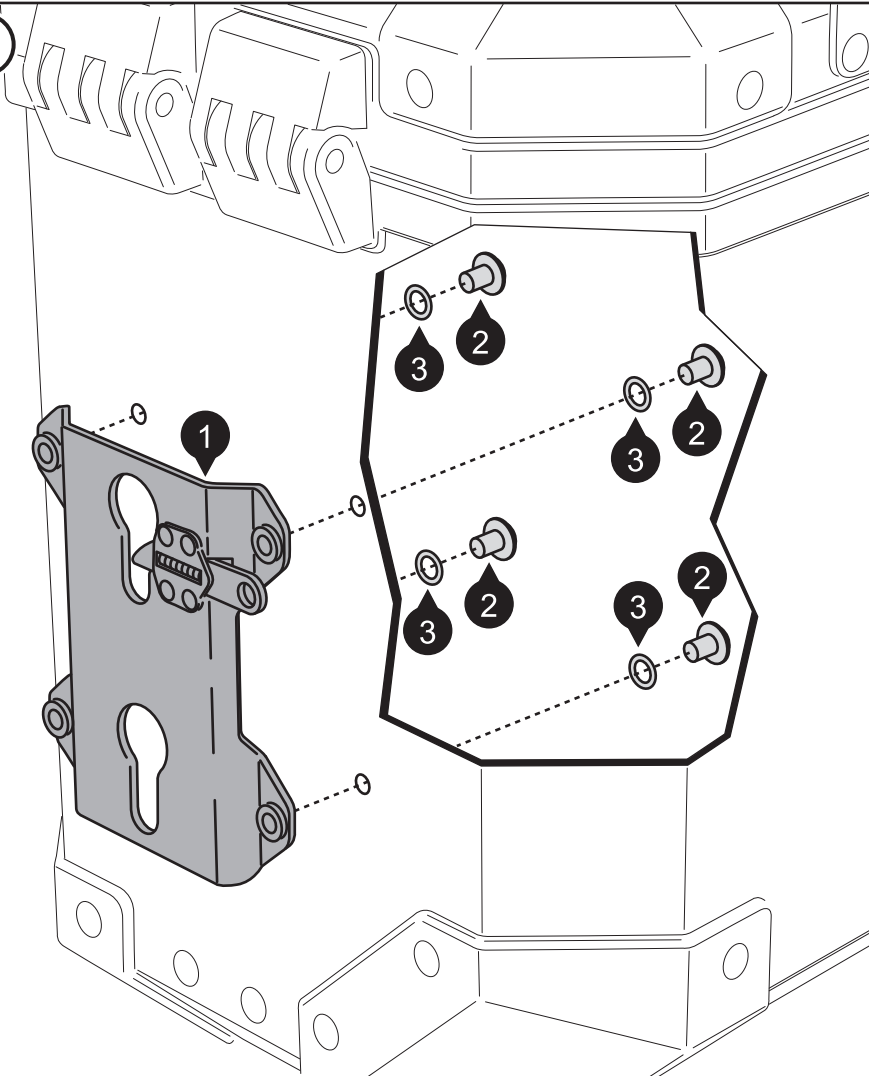

Verschrauben Sie nun den Universal-Halter (1) von der Innenseite der TraX® EVO ALU-BOX. Sichern Sie die Schrauben (2) mit flüssiger Schraubensicherung.

Attach the universal-mount (1) with the lenshead screws (2) from the inside of the TraX ALU-BOX® EVO. Secure the screws (2) with liquid thread locker.

Schritt Step 4

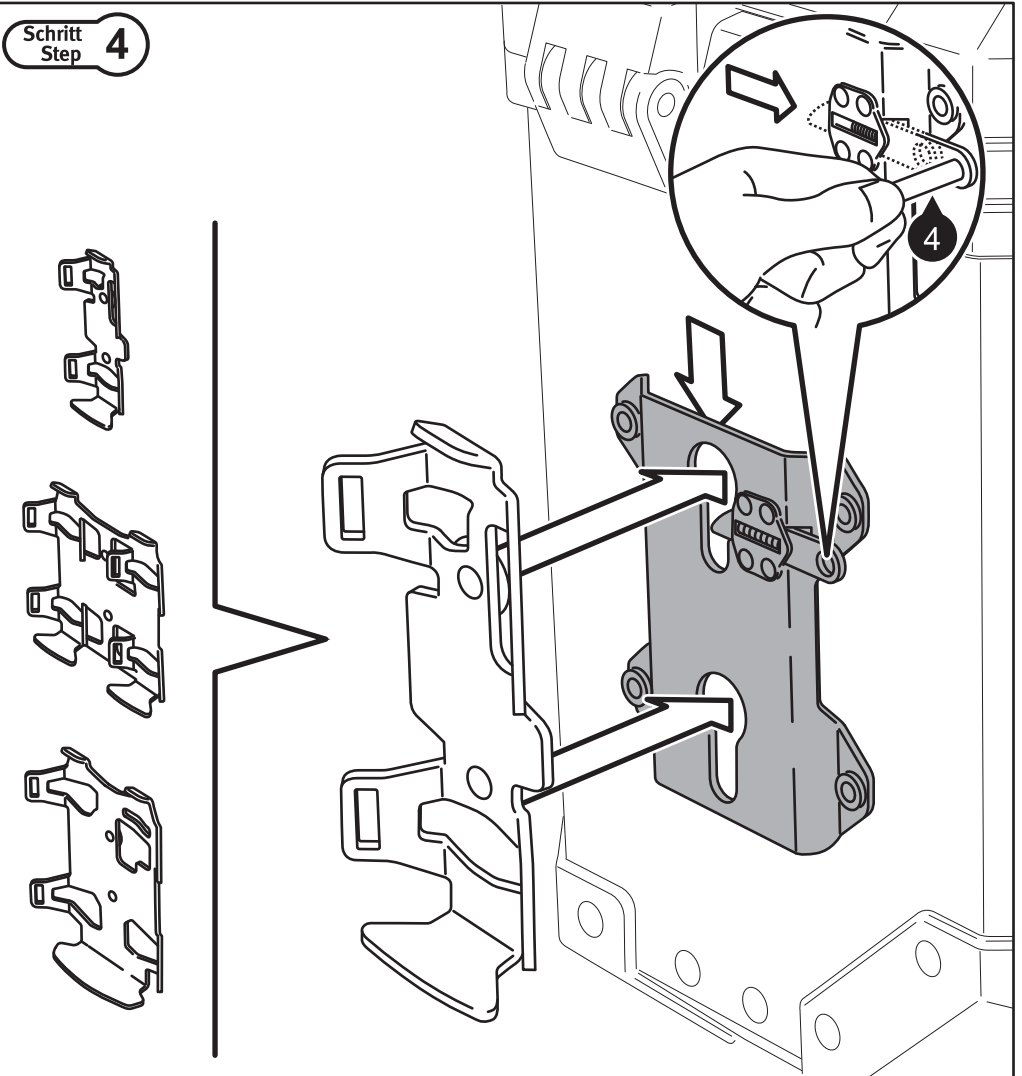

Setzen Sie nun das von Ihnen gewählte Halteblech in den Universal-Halter (1) ein. Drücken Sie das Halteblech nach unten, bis diese sicher einrastet.

Nutzen Sie den beiliegenden Bolzen (4), um den Riegel wieder zu lösen (siehe Detailbild).

Insert your mounting plate in the universal holder (1) as shown. Press the mounting plate downwards until it securely locks in place.

Use the supplied bolt (4) to unlock the mounting plate (see detail picture).