

C-Bow Kunststoffgegenhalter

C-Bow Plastic Counterholder

inkl. Schlüssel, Zylinder und Befestigungsmaterial
incl. key, cylinder and fixing material



Artikel Nr.: / Item-no.: 700427 schwarz/black



DE VORBEREITUNG GB PREPARING

C-Bow Gegenhalter an gewünschter Stelle an der Tasche ansetzen und die Montagepunkte durch die Schraublöcher mit einem Stift markieren.

Place the C-Bow counterholder at the desired position on the bag and mark the mounting points with a pen through the screw holes.

DE WICHTIG GB IMPORTANT

Die Voraussetzung für die Montage ist natürlich eine gewisse technische Erfahrung. Wenn Sie sich nicht sicher sind, wie man eine bestimmte Arbeit ausführt, sollten Sie diese Ihrer Fachwerkstatt überlassen. Ziehen sie alle zugänglichen Schrauben zuerst nur locker an. Nachdem alles montiert ist, werden die Schrauben dann auf das entsprechende Anzugsmoment festgezogen. Dadurch wird sichergestellt, dass das Produkt spannungsfrei angebaut ist. Anzugsmomente beachten! Nach der Montage alle Verschraubungen auf festen Sitz kontrollieren!

Of course, the assembly requires a certain technical experience. If you are not sure how to execute a determined action, you should ask your local distributor to do it. First, tighten all screws only loosely. After mounting all parts, the screws should be tightened to the torque specified. This guarantees, that the product is mounted without tension. Observe the tightening torques of the manufacturer! Control all screw connections after the assembling for tightness!

Weiteres Zubehör auf unsere Homepage. More accessories: see our homepage.



Hepco & Becker GmbH
An der Steinmauer 6
D-66955 Pirmasens
Germany

Tel.: +49 (0)6331 - 1453 - 100
Fax: +49 (0)6331 - 1453 - 120
eMail: vertrieb@hepco-becker.de
www.hepco-becker.de

C-Bow Kunststoffgegenhalter

C-Bow Plastic Counterholder

inkl. Schlüssel, Zylinder und Befestigungsmaterial
incl. key, cylinder and fixing material



Artikel Nr.: / Item-no.: 700427 schwarz/black

Nun die Löcher mit einem 6,5mm Bohrer durchbohren.

Achten Sie darauf, dass im Tascheninneren keine Teile oder Stoffe sind, die beim Bohren beschädigt werden könnten.

Now drill through the holes with a 6.5mm drill bit.

Make sure that there are no parts or materials inside the bag that could be damaged during drilling.

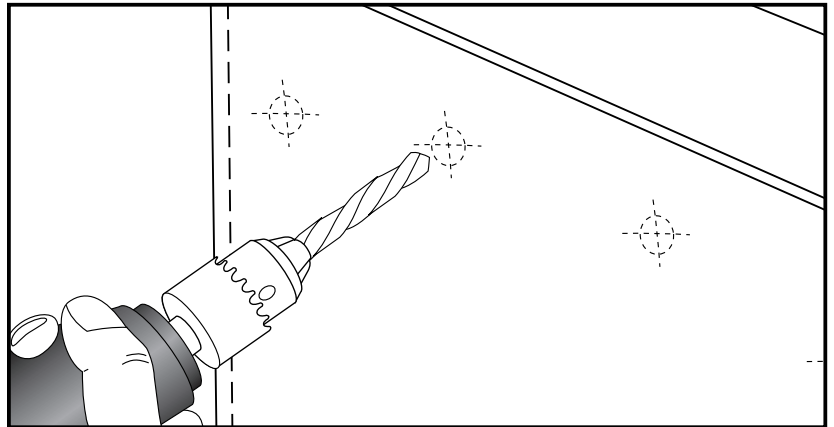

Setzen Sie den C-Bow Gegenhalter an den gebohrten Löchern an und verschrauben Sie ihn mit den mitgelieferten Schrauben und Muttern. Die Muttern werden in die dafür vorgesehene Position außen eingesetzt und dann mit den Schrauben, welche von innen samt den Unterlegscheiben angesetzt werden, verschraubt.

Place the C-Bow counterholder on the drilled holes and screw it in using the supplied screws and nuts.

The nuts are inserted into the position provided on the outside and then screwed together with the screws, which are inserted from the inside together with the washers.

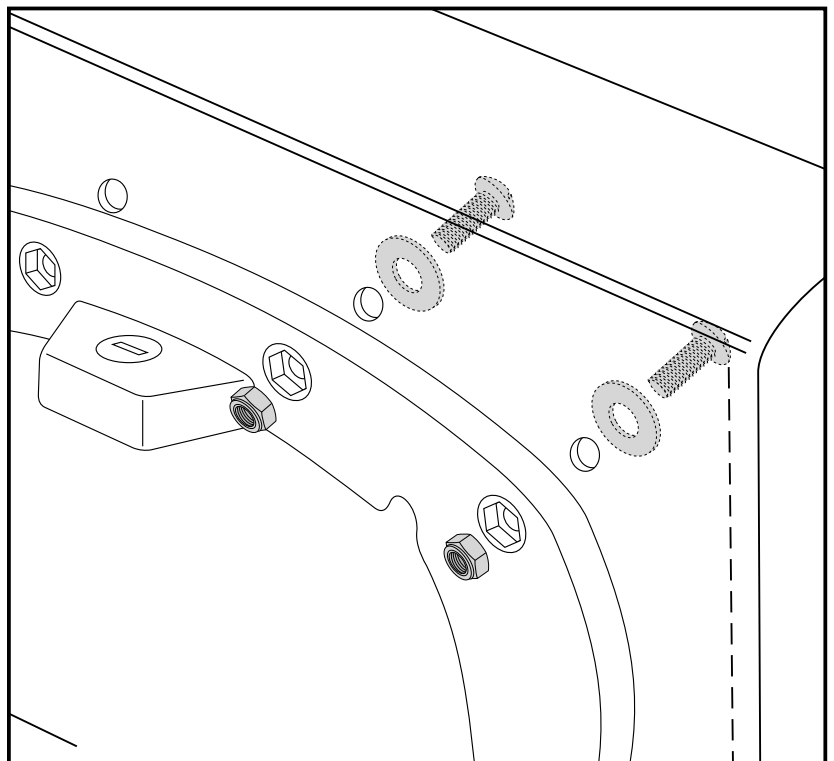

DE EMPFEHLUNG
GB RECOMMENDATION

Bei Anbringung des Gegenhalters an Fremdprodukten eine Kunststoffgegenplatte im Inneren zur Verstärkung anbringen.

When attaching the counterholder to third-party products, attach a plastic counter plate inside for reinforcement.

DE HINWEIS
GB NOTICE

Je nach Sitz der Tasche am Träger ist es erforderlich die mitgelieferten Gummipuffer in den C-Bow Gegenhalter einzusetzen. Bei unsachgemäßer Montage/Benutzung oder einer Montage an einem Fremdprodukt schließen wir jegliche Gewährleistung unsererseits aus.

Depending on the position of the bag on the carrier, it is necessary to insert the supplied rubber buffers into the C-Bow. In the event of improper assembly/use or assembly on a third-party product, we exclude any warranty on our part.